

Machines

AV1-2 Rulli vibranti tandem 1.4 – 1.7 t

www.ammann-group.com



Il collaudato concetto dei rulli AV1-2

I rulli vibranti vibranti av1-2 sono rulli universali, destinati all'impiego nei piccoli e nei medi cantieri. I rulli av1-2 si rivelano capaci ed efficienti costipatori sia per asfalto che per sottofondi.



compattazione filomuro

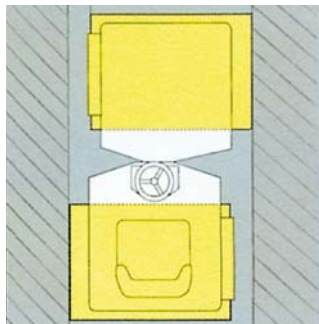

filomuro destro e sinistro



facile accesso al motore



snodo oscillante lubrificato a vita rivestito in teflon

Filomuro nessun ingombro laterale

Come macchine uniche nel loro genere i rulli AV1-2 offrono:

- libertà' di movimento al filomuro sia a destra che a sinistra
- doppia trazione, anteriore e posteriore
- doppia vibrazione, anteriore e posteriore

Nessun supporto laterale dei tamburi intralcia la compattazione che arriva al filomuro; non e' necessario effettuare alcuna rifinitura ai bordi

Potenza

Compattazione ottimale grazie a:

- motore diesel yanmar a 3 cilindri raffreddato ad acqua di grande coppia motrice
- 2 velocità' di lavoro
- 2 frequenze con 2 corrispondenti forze centrifughe
- vibrazione anteriore o doppia con doppia trazione
- serbatoio d'acqua in plastica di grande capienza
- impianto innaffiamento con multifiltrazione

Facilità d'uso

Grande comodità d'uso:

- posto guida isolato dalla massa vibrante
- strumentazione funzionale e ben visibile
- 40 mm di disassamento dei tamburi
- raggio di sterzata minimo
- dimensioni compatte
- avviamento ed inversione di marcia senza strappi

Facilità di manutenzione

- cuscinetti sono lubrificati a vita
- articolazione centrale rivestita in teflon
- apertura totale del cofano motore
- accesso diretto ai punti di manutenzione da un solo lato
- scarichi esterni per il cambio rapido dei liquidi di esercizio (olio motore, olio idraulico e diesel)

Sicurezza

I rulli vibranti tambem av1-2 si contraddistinguono per l'alto grado di sicurezza:

- pacchetto ce: rops ribaltabile, freno di emergenza, sedile comfort con cintura di sicurezza ed interruttore di sicurezza incorporato
- cruscotto guida chiaro e di facile lettura
- buona visuale sui tamburi

Protezione della macchina contro i furti ed atti di vandalismo grazie alla possibilità' di chiusura a chiave del:

- cruscotto
- cofano motore
- serbatoio gasolio
- serbatoio acqua

Adattabilità

La serie av1-2 si basa su un sistema modulare che permette di:

- adattare la macchine alle singole esigenze dell'utente
- ottimizzare il magazzino dei ricambi grazie alla compatibilità' dei pezzi fra i singoli modelli della serie av1-2



scarichi esterni dei liquidi d'esercizio della macchina



multifiltrazione

I rulli vibranti AV1-2 possono essere forniti in diverse versioni; come rulli vibranti tandem o combi nelle larghezze di compattazione: 860, 940 e 1040 mm.

Più versioni – Un solo concetto



AV 16-2 Versione combi



Versione tandem

L'equipaggiamento standard comprende:

- doppia trazione
- impianto di innaffiamento acqua a pressione con grande serbatoio in plastica e multifiltrazione
- 2 frequenze di lavoro con 2 forze centrifughe
- tamburi in linea o disassati a 40 mm
- 2 raschiatori per tamburo
- punto di sollevamento centrale per agevolare il carico con la gru
- contatore di funzionamento ed indicatore livello gasolio
- cruscotto ammann standard con ampie funzioni

A richiesta, la versione tandem e' equipaggiata con i seguenti accessori:

- kit CE: rops pieghevole, arresto d'emergenza, sedile comfort con cintura di sicurezza ed interruttore di sicurezza incorporato
- vibrazione posteriore
- impianto innaffiamento acqua a intervalli
- braccioli
- altro

Versione combi

L'equipaggiamento standard della versione combinata corrisponde a quello della versione tandem. assieme al serbatoio d'acqua standard la versione combinata ha incorporato un serbatoio separato per l'antiaderente con innaffiamento diretto a pressione sulle ruote.

L'innaffiamento antiaderente si attiva tramite un interruttore a mano.

Come rullo combinato e' disponibile la versione AV16-2 K.



quadro di comando



protezione antivandalismo



Dati tecnici e accessori

	Unità di misura	AV 12-2	AV 16-2	AV 16-2 K	AV 20-2
Peso					
Peso operativo CECE	kg	1450	1550	1450	1650
Carico lineare statico	kg/cm	8.8	8.6	8.6	8.3
Carico ruota	kg	-	-	200	-
Classificazione secondo norma francese		PV2	PV2	PV2	PV2
Fasce (ruote)					
Larghezza	mm	820	900	900	1000
Diametro	mm	575	575	575	575
Spessore mantello	mm	13	13	13	13
Sfalsamento	mm	40	40	40	40
Numero ruote		-	-	4	-
Dimensione pneumatici		-	-	205/60R15	-
Larghezza asse pneumatici	mm	-	-	890	-
Larghezza rullo max.	mm	860	940	900	1040
Motorizzazione					
Motore e tipo		Yanmar 3TVN76 EuroMot2 / EPA2			
1. Regime di lavoro: 2250 g/min					
Potenza DIN 6270 B	kW / CV	13.2 / 18.0	13.2 / 18.0	13.2 / 18.0	13.2 / 18.0
Velocità di marcia	km/h	0 - 7	0 - 7	0 - 7	0 - 7
Pendenza superabile con/senza vibrazione	%	30 / 40	30 / 40	30 / 40	30 / 40
2. Regime di lavoro: 2250 g/min					
Potenza DIN 6270 B	kW / CV	14.9 / 20.3	14.9 / 20.3	14.9 / 20.3	14.9 / 20.3
Velocità di marcia	km/h	0 - 8	0 - 8	0 - 8	0 - 8
Pendenza superabile con/senza vibrazione	%	30 / 40	30 / 40	30 / 40	30 / 40
Sterzo					
Raggio di sterzata esterno /interno	mm	2990 / 2170	3030 / 2130	3030 / 2130	3080 / 2080
Angolo di sterzata / Oscillazione	±°	31 / 5	31 / 5	31 / 5	31 / 5
Vibrazione					
1. Regime di lavoro: 2400 g/min					
Ampiezza	mm	0.45	0.42	0.42	0.4
2. Regime di lavoro: 2400 g/min					
Frequenza	Hz	61	61	61	61
Forza centrifuga per ogni tamburo	kN	13	13	13	13
Forza centrifuga per ogni cm di larghezza tamburo	N/cm	158	144	144	130
3. Regime di lavoro: 2400 g/min					
Frequenza	Hz	67	67	67	67
Forza centrifuga per ogni tamburo	kN	16	16	16	16
Forza centrifuga per ogni cm di larghezza tamburo	N/cm	195	178	178	160
Quantità di riempimento					
Serbatoio acqua	l	95	95	95	95
Serbatoio agente distaccante	l	-	-	9	-
Serbatoio olio idraulico	l	35	35	35	35
Serbatoio gasolio	l	26	26	26	26

Con riserva di modifiche tecniche

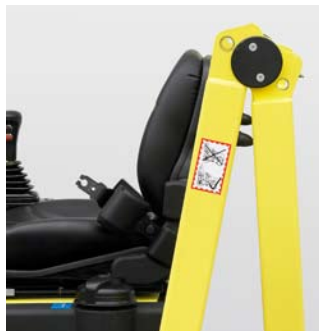

ROPS ribaltabile per facile trasporto



due raschiatori per tamburo



attrezzo tagliabordi e pressabordi

Accessori standard

- filomuro
- doppia trazione
- innaffiamento a pressione
- sedile comfort
- 2 raschiatori per tamburo
- vibrazione anteriore
- indicatore livello gasolio
- contatore di funzionamento
- 40 mm di disassamento dei tamburi
- leva di marcia con interruttore vibrazione e azionamento acqua

Accessori opzionali

- kit-CE con ROPS pieghevole
- vibrazione posteriore
- innaffiamento ad intervalli
- luci stradali
- lampeggiante girevole di sicurezza
- allarme retromarcia
- disattivatore batteria
- tagliabordi e pressabordi
- olio idraulico biodegradabile
- verniciatura personalizzata

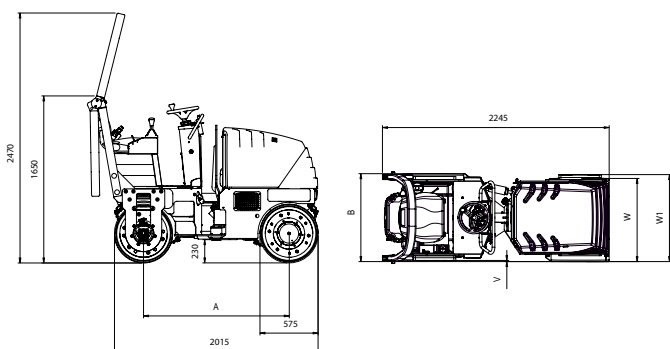

Dimensioni	B	W	W1	V
Misure in mm				
AV 12-2	860	820	860	40
AV 16-2	940	900	940	40
AV 16-2 K	940	900	900	0
AV 20-2	1040	1000	1040	40

Con riserva di modifiche tecniche

Società distributrici Ammann
di costipatori:

Svizzera:
Ammann Schweiz AG
CH-4901 Langenthal
Tél +41 62 916 61 61
Fax +41 62 916 64 02

Germania:
Ammann Verdichtung GmbH
D-53773 Hennef
Tél +49 22 42 880 20
Fax +49 22 42 88 02 59

RAMMAX GmbH
D-72555 Metzingen
Tél +49 71 23 922 30
Fax +49 71 23 92 23 50

Francia:
Ammann France SA
F-94046 Créteil/Cedex
Tél +33 1 45 17 08 88
Fax +33 1 45 17 08 90

Gran Bretagna:
Ammann Equipment Ltd.
GB-Warwickshire, CV37 0TY
Tél +44 1789 414 525
Fax +44 1789 414 495

Polonia:
Ammann Polska sp.oz.o.
02-230 Warszawa
Tel. +48 22 33 77 900
Fax +48 22 33 77 929

America:
Ammann America Inc.
Carrollton, Texas 75006
Tel +1 972 488 2233
Fax +1 972 488 2818

Aziende costruttrici Ammann
di costipatori in:

Svizzera:
Ammann Schweiz AG
CH-4901 Langenthal
Tél +41 62 916 63 56
Fax +41 62 916 64 03

Germania:
Ammann Verdichtung GmbH
D-53773 Hennef
Tél +49 22 42 880 20
Fax +49 22 42 88 02 59

RAMMAX GmbH
D-72555 Metzingen
Tél +49 71 23 922 30
Fax +49 71 23 92 23 50

Repubblica Ceca:
Ammann Czech Republic a.s.
CZ-54901 Nové Mesto nad Metují
Tél. +420 491 476 111
Fax +420 491 470 215

www.ammann-group.com

